

Model No.M8600 DEMOLITION HAMMER

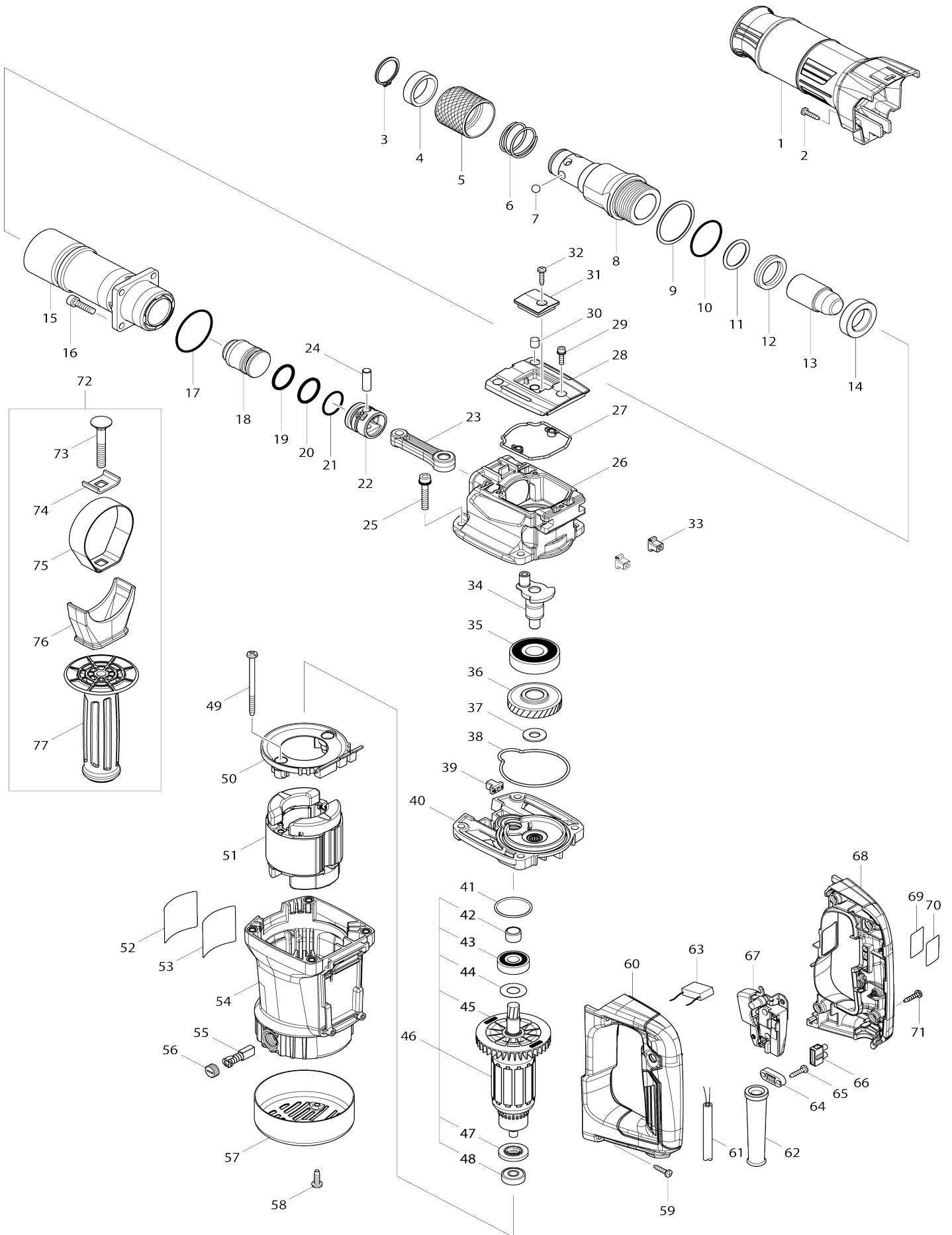

Model No.M8600 DEMOLITION HAMMER

Bản vẽ	Mã Phụ tùng	Mô tả	Tương ứng với	Số lượng	Cũ/ Mới	Ghi chú 1	Ghi chú 2
001	455159-2	Ống nhựa bảo vệ nòng		1			
002	266326-2	Vít tự cắt ren đầu siết 4X18		1			
003	961108-4	Vòng giữ (ext) S-28		1			
004	257206-3	Vòng canh 29		1			
005	331518-3	Cụm nhựa chuyển chế độ		1			
006	233191-4	Lò xo nén 30		1			
007	216004-4	Bi hãm 7.9		6			
008	326423-7	Giá đỡ dụng cụ		1			
009	267484-7	Long đèn đệm phẳng 43		1			
010	213508-7	Vòng đệm-o 38		1			
011	213411-2	Vòng đệm-o 27		1			
012	213428-5	Vòng đệm -x 28		1			
013	326422-9	Chốt tác động		1			
014	257361-1	Vòng canh 24		1			
015	142706-5	Cụm nòng đục		1			
016	265914-2	Bu-lông đầu lỗ lục giác M6X25		4			
017	213569-7	Vòng đệm-o 45		1			
018	326421-1	Quả búa		1			
019	213787-7	Vòng đệm-o 22		1			
020	213787-7	Vòng đệm-o 22		1			
021	213380-7	Vòng đệm-o 24		1			
022	455158-4	Quả piston		1			
023	455157-6	Tay biên máy tĩa		1			
024	268104-6	Ghim 8		1			
025	266902-2	Bu-lông đầu lỗ lục giác M6X35 W R		4			
026	319292-3	Vỏ ngoài tay quay		1			
027	424633-1	Vòng đệm kín A		1			
028	455160-7	Nắp tay quay		1			
029	266948-8	Bu-lông đầu lỗ lục giác M4X20 W R		3			
030	443153-6	Nỉ		1			
031	455161-5	Nắp đẩy nút chuyển		1			
032	266326-2	Vít tự cắt ren đầu siết 4X18		1			
033	455165-7	Thanh dẫn cố định		2			
034	326420-3	Trục tay quay		1			
035	211498-8	Bạc đạn 6303LLU		1			
036	227792-8	Nhông xoắn 35		1			
037	253024-7	Long đèn đệm phẳng 10		1			
038	424632-3	Vòng đệm kín B		1			
039	455165-7	Thanh dẫn cố định		1			
040	142703-1	Vỏ ngoài hộp số hoàn chỉnh		1			
C10	213231-4	Vòng chặn dầu 15		1			
041	213459-4	Vòng đệm-o 32		1			
042	331596-3	Chụp giữ mũi 12		1			
043	210118-1	Bạc đạn 6201DDW		1			
044	253759-0	Long đèn đệm phẳng 12		1			
045	241863-7	Cánh quạt 70		1			
046	513923-8	Cụm lõi ứng điện 220V		1			

D10		INC. 42-45,47,48				
047	681644-1	Vòng đệm cách nhiệt		1		
048	210029-0	Bạc đạn 608ZZ		1		
049	266386-4	Vít tự cắt ren đầu siết 5X75		2		
050	455162-3	Tấm chắn gió		1		
051	594663-7	Cụm stato 220V		1		
C10	654019-7	Lò xo bung than 30L		2		
C21	654485-8	Mối nối không- cách nhiệt		2		
052	804Y03-4	Tem nhãn		1	*	
053	850Y58-7	Bảng tên M8600		1		
054-1	143961-2	Vỏ ngoài động cơ hoàn chỉnh		1		
C10	643603-3	Ổ chổi than 6-10		2		
055	181038-5	Than CB-105 (2 cái)		1	*	
055-1	B-80307	CARBON BRUSH SET CB-105A	<	1		
056	643600-9	Nắp giá đỡ		2		
057	284059-7	Nắp sau		1		
058	266388-0	Vít tự cắt ren đầu siết 5X16		2		
059	266326-2	Vít tự cắt ren đầu siết 4X18		4		
060-1	183B11-3	Bộ tay cầm		1		
D10		INC. 68				
061-1	691788-9	Dây nguồn 0.75-2-2.5		1		
062	682574-9	Chắn bảo vệ dây 10		1		
064	687140-7	Kẹp dây		1		
065	266326-2	Vít tự cắt ren đầu siết 4X18		2		
067	650253-7	Công tắc TN19		1		
068-1	183B11-3	Bộ tay cầm		1		
D10		INC. 60				
069	850Y60-0	Không số.nhãn M8600		1		
070	893072-0	Tem nhãn		1		
071	266326-2	Vít tự cắt ren đầu siết 4X18		4		
072	126457-8	Bộ cầm tay		1		
D10		INC. 73-77				
073	266895-3	Ốc chống xoay đầu tròn M8X55		1		
074	344492-6	Đệm mạ		1		
075	346794-6	Bệ vòng tay cầm 62		1		
076	455166-5	Đế tay cầm 60		1		
077	162363-3	Tay nắm hoàn chỉnh 34		1		
A01	821658-0	Hộp nhựa		1		
C10	452432-1	Chốt trượt		2		
C20	806G57-9	Nhãn logo makita mt		1		
A02-1	806S55-5	Nhãn thùng nhựa M8600B		2		
A03	A-80450	BULL POINT 17X280		1		

Nhập mã Phụ tùng khi đặt hàng

Ngày in 29/05/2023